

# HOCHBEET

MONTAGEANLEITUNG

# RAISED BED

ASSEMBLY INSTRUCTIONS

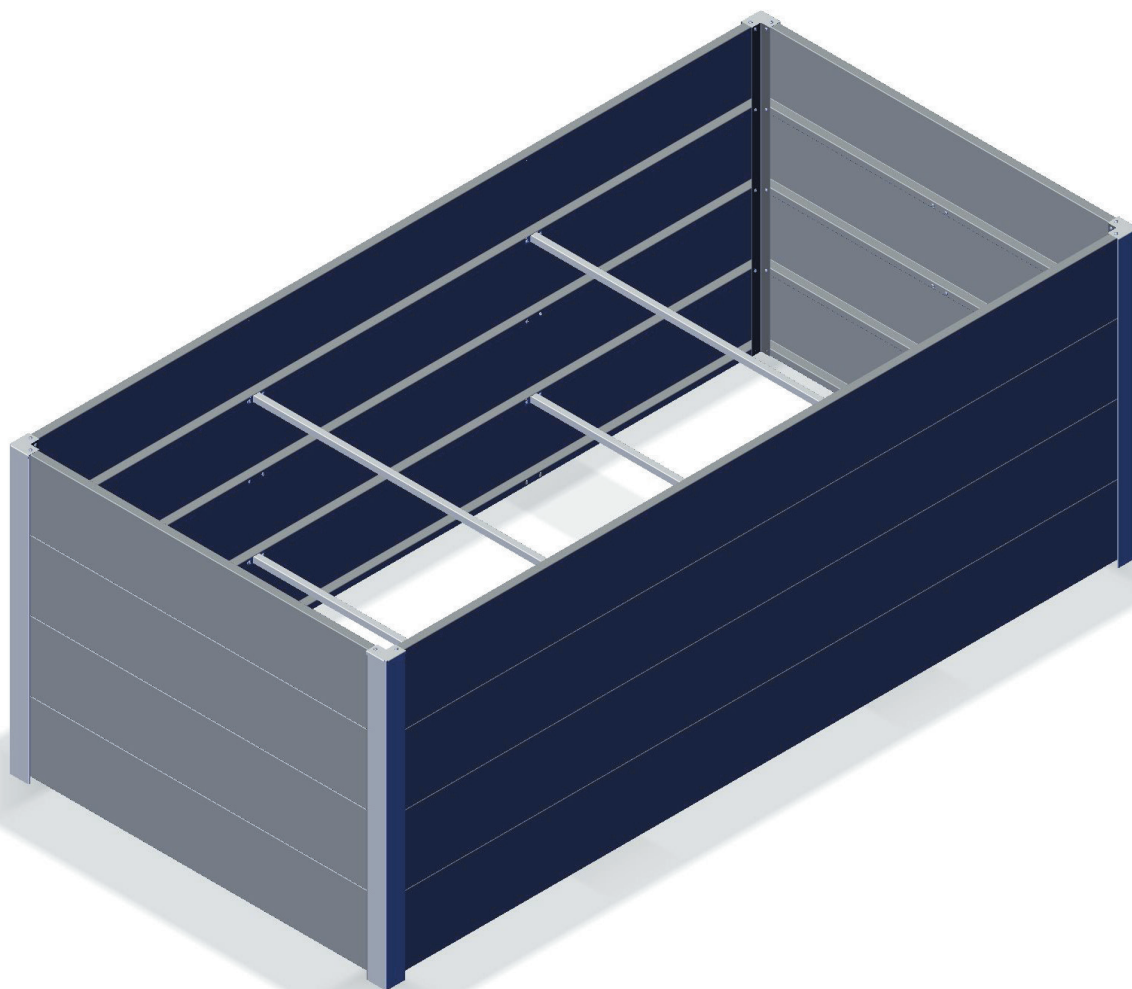

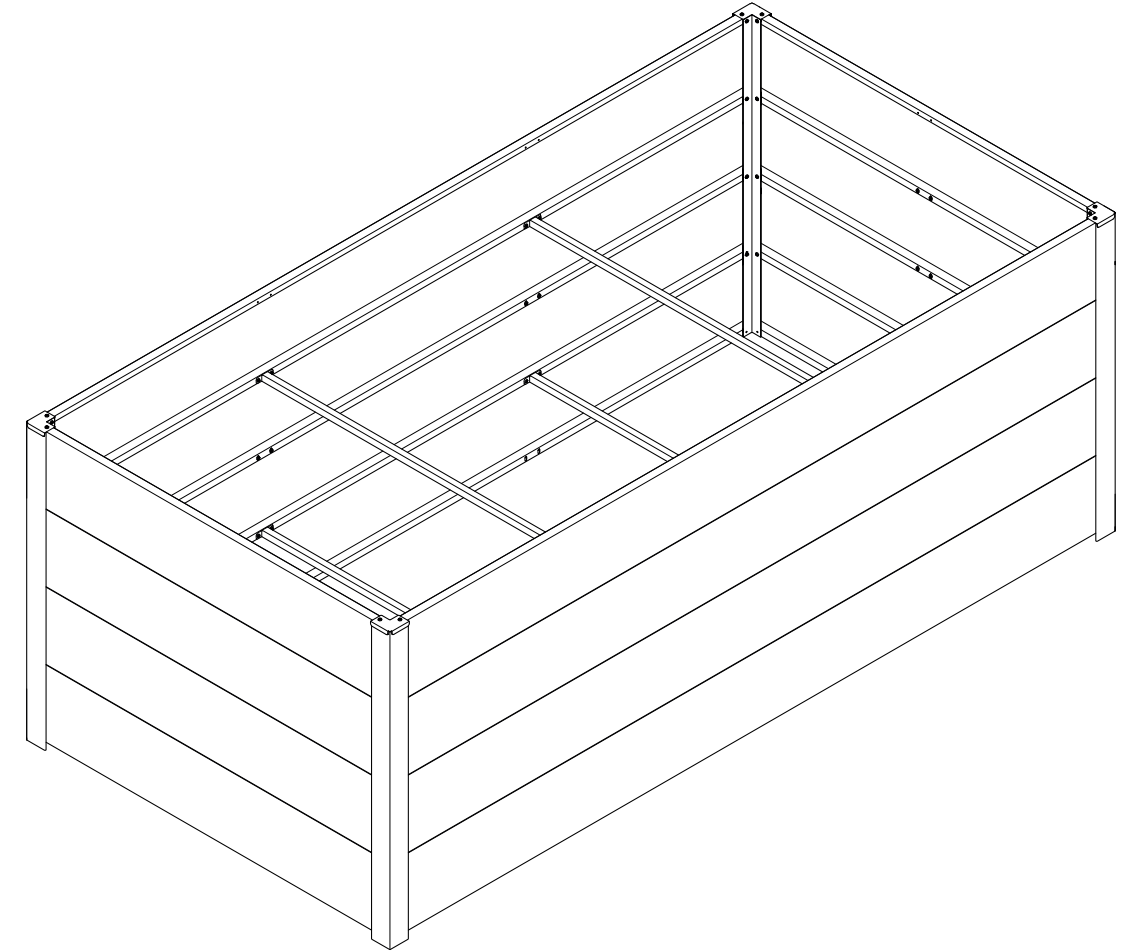

Allgemeine Informationen / General information	4/5
Lieferumfang / Scope of supply	6
Material & Werkzeug / Materials & tools	7
Montage / Assembly	8
Cortenstahl / Corten steel	15/16
Tipps zur Befüllung / Filling tips	16
Zufriedenheit und Kontakt / Feedback and contact	17

## Montageanleitung lesen und aufbewahren

Diese Montageanleitung enthält wichtige Informationen zur Sicherheit und Montage des Hochbeets.

Lesen Sie die Montageanleitung, insbesondere die Sicherheitshinweise, sorgfältig durch, bevor Sie das Hochbeet aufbauen und verwenden.

Die Nichtbeachtung dieser Montageanleitung kann zu Verletzungen oder zu Schäden am Hochbeet führen. Die Montageanleitung basiert auf den in der Europäischen Union gültigen Normen und Regeln. Bewahren Sie die Montageanleitung für die weitere Nutzung auf. Wenn Sie das Hochbeet an Dritte weitergeben, geben Sie diese Montageanleitung mit.

## Technische Daten

Modell: Hochbeet Medium/Large

Produktmaße Medium (BxTxH): 140 x 70 x 76 cm

Produktmaße Large (BxTxH): 200 x 70 x 76 cm

## Vorsicht

Verletzungsgefahr

Scharfkantige oder spitze Bauteile können zu Handverletzungen führen.

Verwenden Sie bei der Montage Arbeitshandschuhe.

## Hinweis

Um Kratzer am Hochbeet zu vermeiden, verwenden Sie die Kartonverpackung als Unterlage.

## Montage

Lieferumfang auf Vollständigkeit prüfen.

1. Schrauben pro Arbeitsschritt locker fixieren.
2. Bleche positionieren.
3. Schrauben mit Kreuzschlitzschraubendreher fest anziehen.

## Wartung und Pflege

Keine aggressiven Chemikalien wie z.B. Chlor oder Streusalz lagern.

Keine scheuernden Reinigungsmittel verwenden.

Verschmutzungen mit Wasser und Seife entfernen.

## Read and keep the assembly instructions

These assembly instructions contain important information about the safety and assembly of the raised bed.

Read the assembly instructions carefully, especially the safety information, before assembling and using the raised bed.

Failure to follow these assembly instructions may result in injury or damage to the raised bed. The assembly instructions are based on the standards and rules applicable in the European Union. Keep the assembly instructions for further use. If you pass the raised bed on to a third party, please include these assembly instructions.

## Technical data

Model: Raised bed medium/large

Product dimensions medium (WxDxH): 140 x 70 x 76 cm

Product dimensions large (WxDxH): 200 x 70 x 76 cm

## Caution

Risk of injury

Sharp-edged or pointed components can cause hand injuries.

Use work gloves during assembly.

## Notice

To avoid scratching the raised bed, use the cardboard packaging as a base.

## Assembly instructions

Check the scope of delivery for completeness.

1. Loosely fix the screws for each work step.
2. Position the plates.
3. Tighten the screws firmly with the crosshead screwdriver.

## Maintenance and care

Do not store aggressive substances such as chlorine or road salt.

Do not use abrasive cleaning agents.

Remove stains with water and soap.

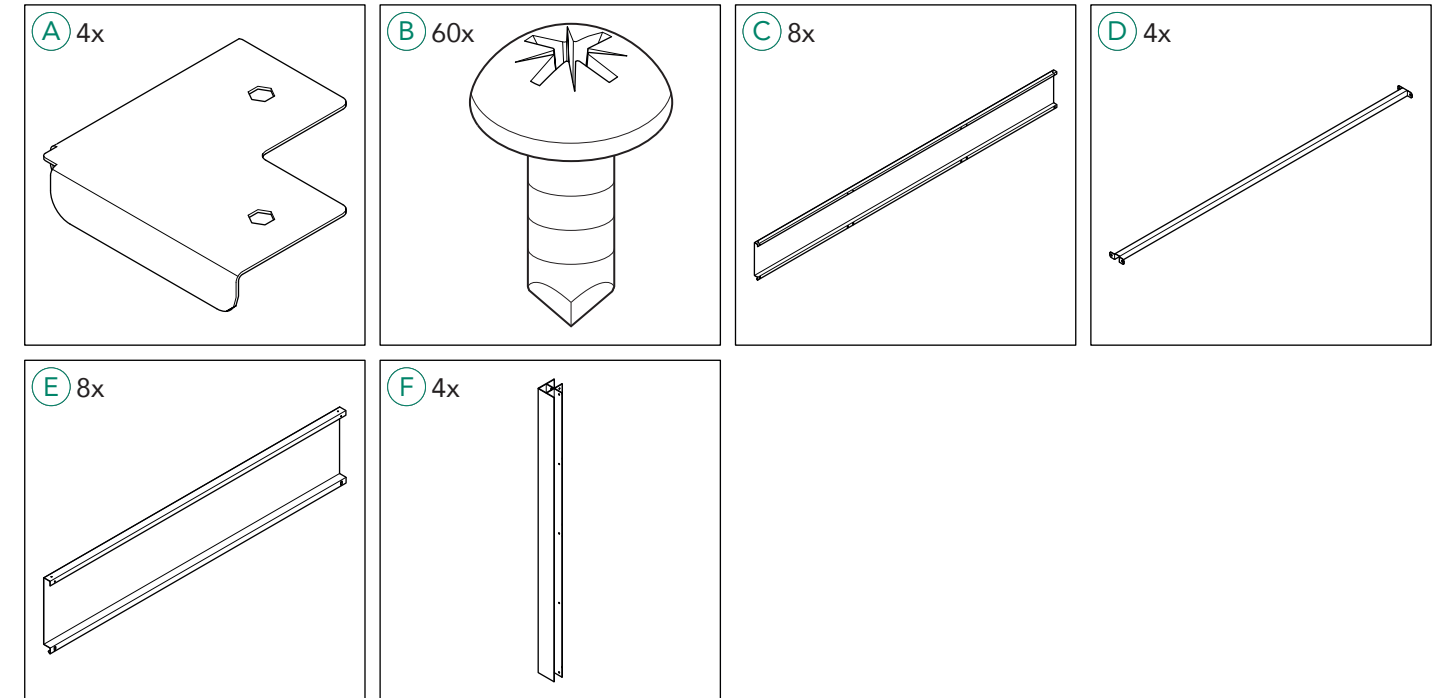
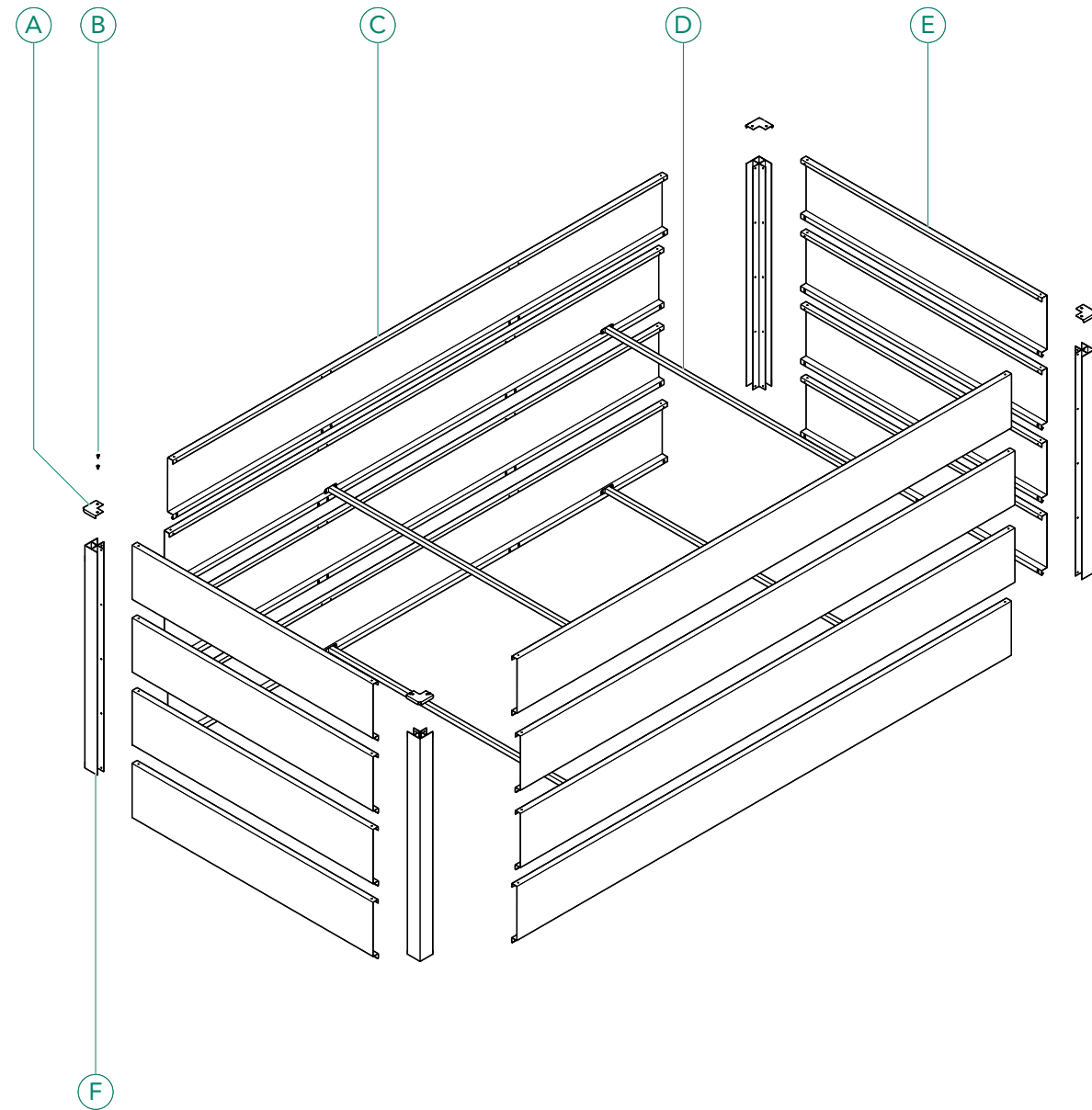

### Material / Materials

- A Deckel Eckprofil / Corner profile cap
- B Blechschraube (inkl. 4 Stk. Reserve) / Sheet metal screw (incl. 4 pcs spare)
- C Längsseitenblech Medium/Large / Long side plate medium/large
- D Versteifungsstrebe / Reinforcing brace
- E Breitseitenblech / Wide side plate
- F Eckprofil / Corner profile

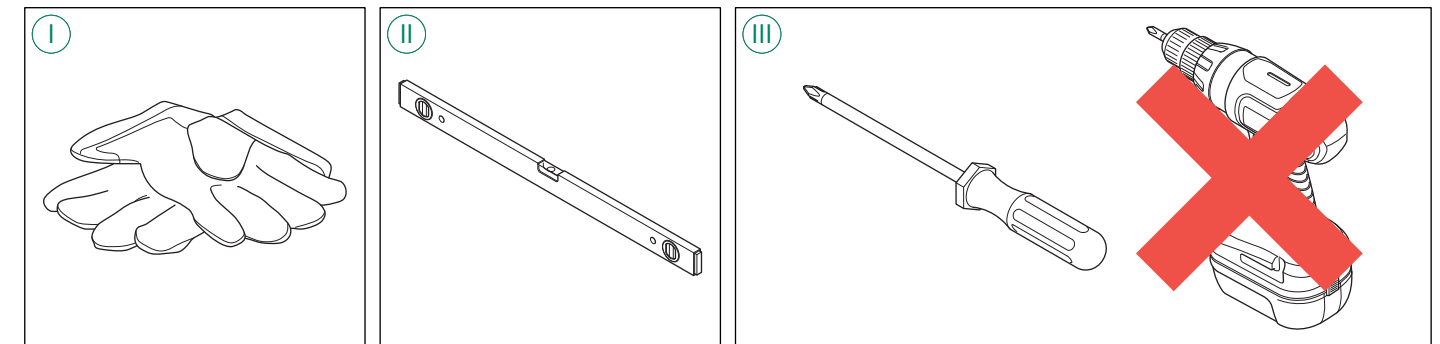

### Werkzeug / Tools

- I Arbeitshandschuhe / Work gloves
- II Wasserwaage / Spirit level
- III Schraubendreher (Kreuz) / Crosshead screwdriver

### Hinweis / Notice

Das Werkzeug ist nicht im Lieferumfang enthalten. / Tools are not included in the scope of supply.

### Hinweis / Notice

Keinen Akkuschauber verwenden. / Do not use an electric drill.

01

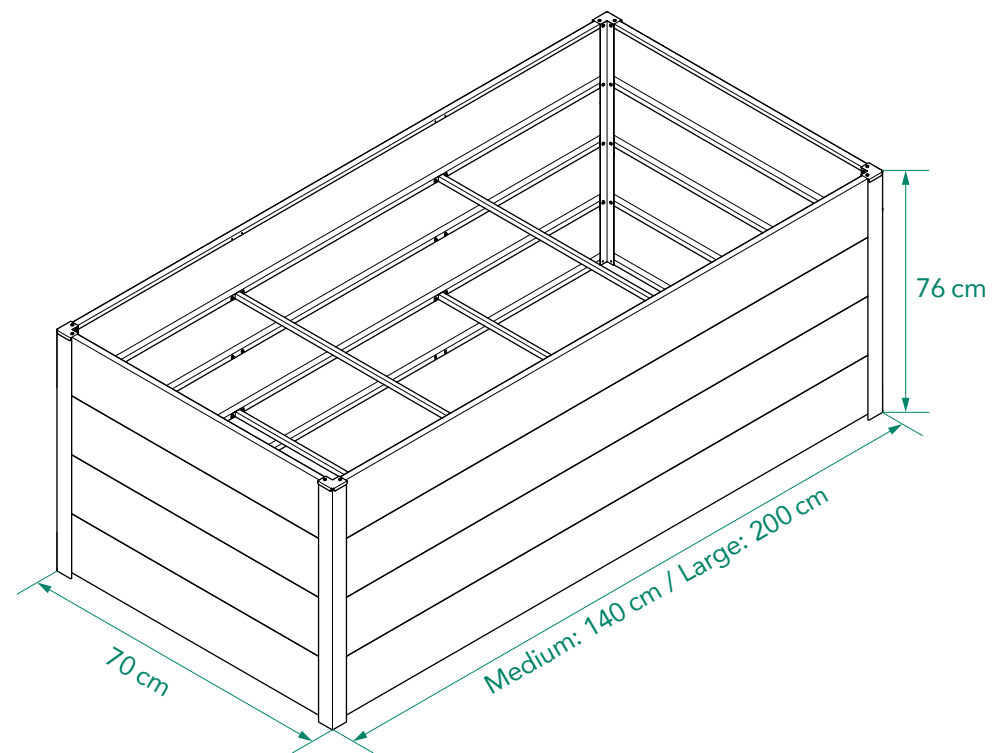

02

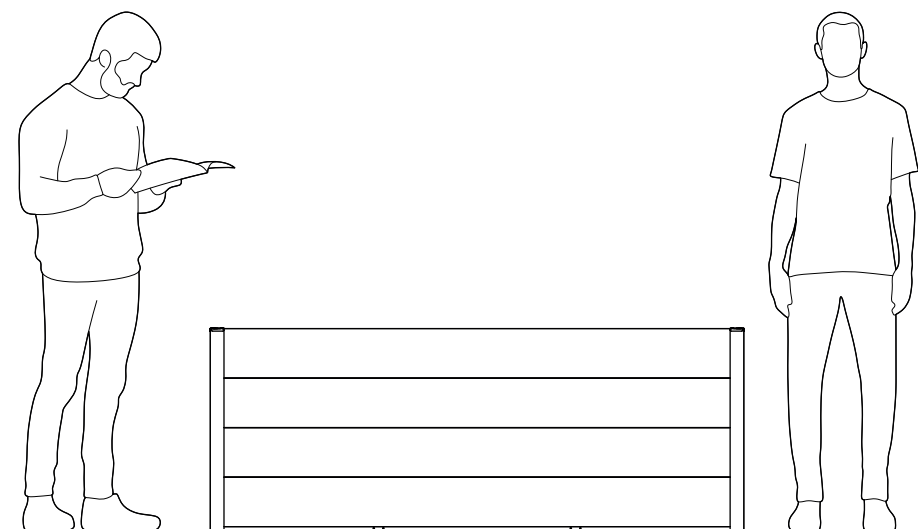

03

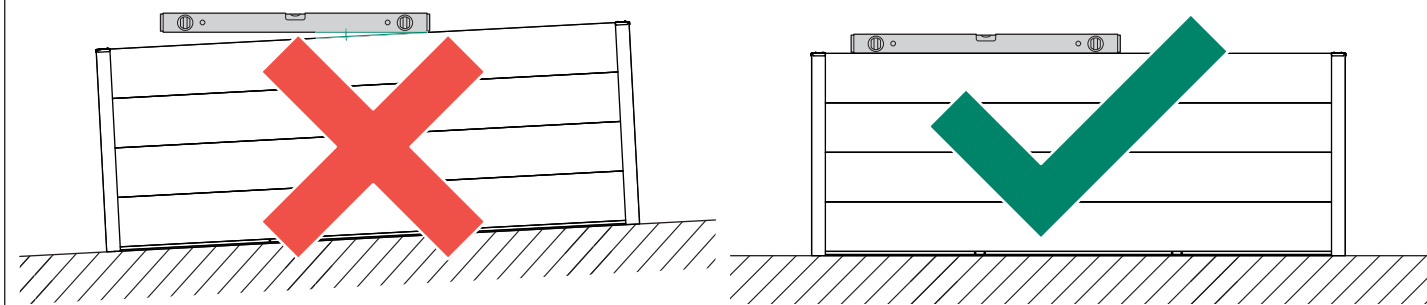

04

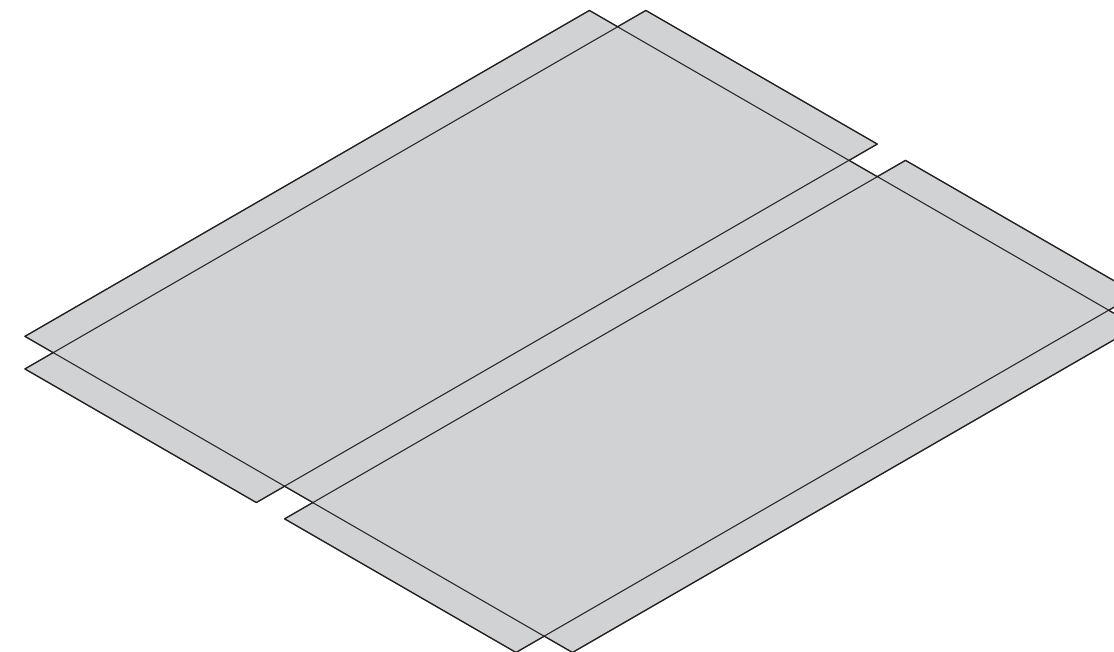

Kartonverpackung / cardboard packaging

05 2x

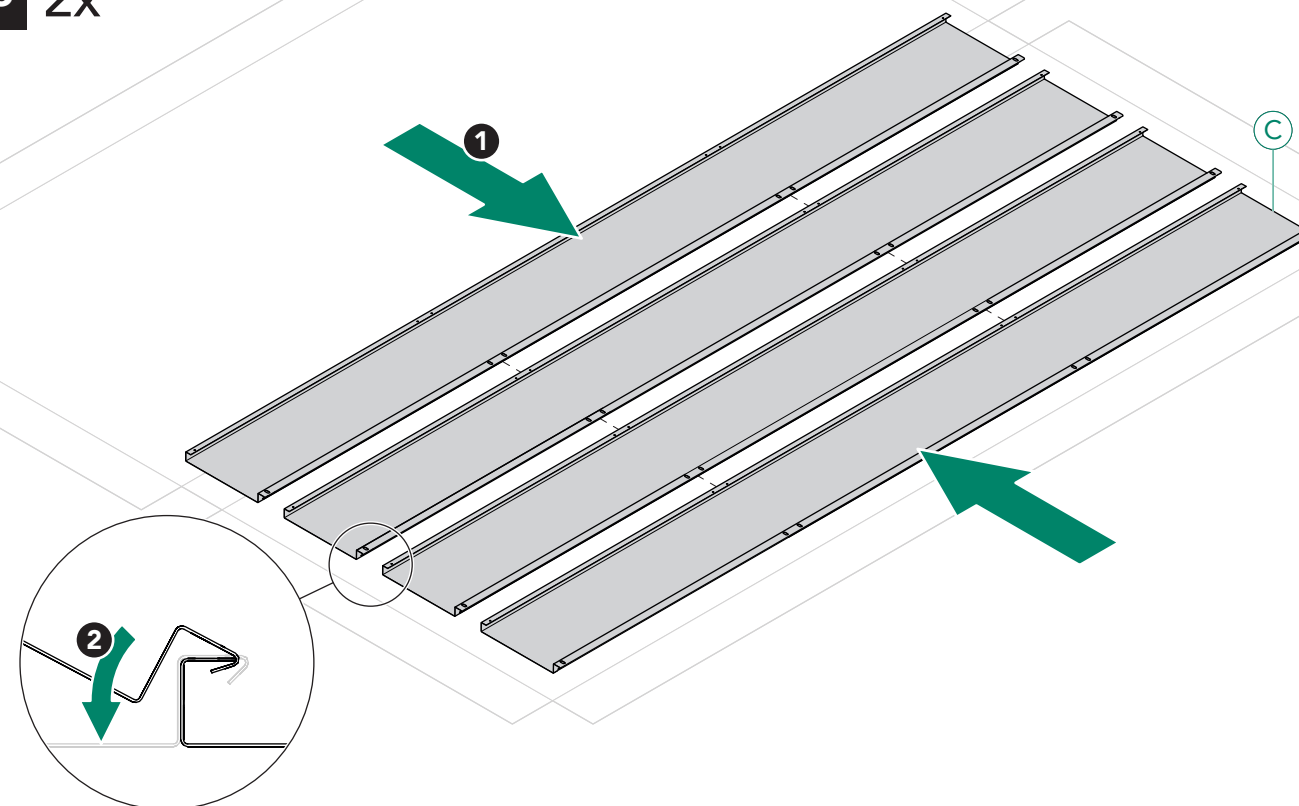

06 2x

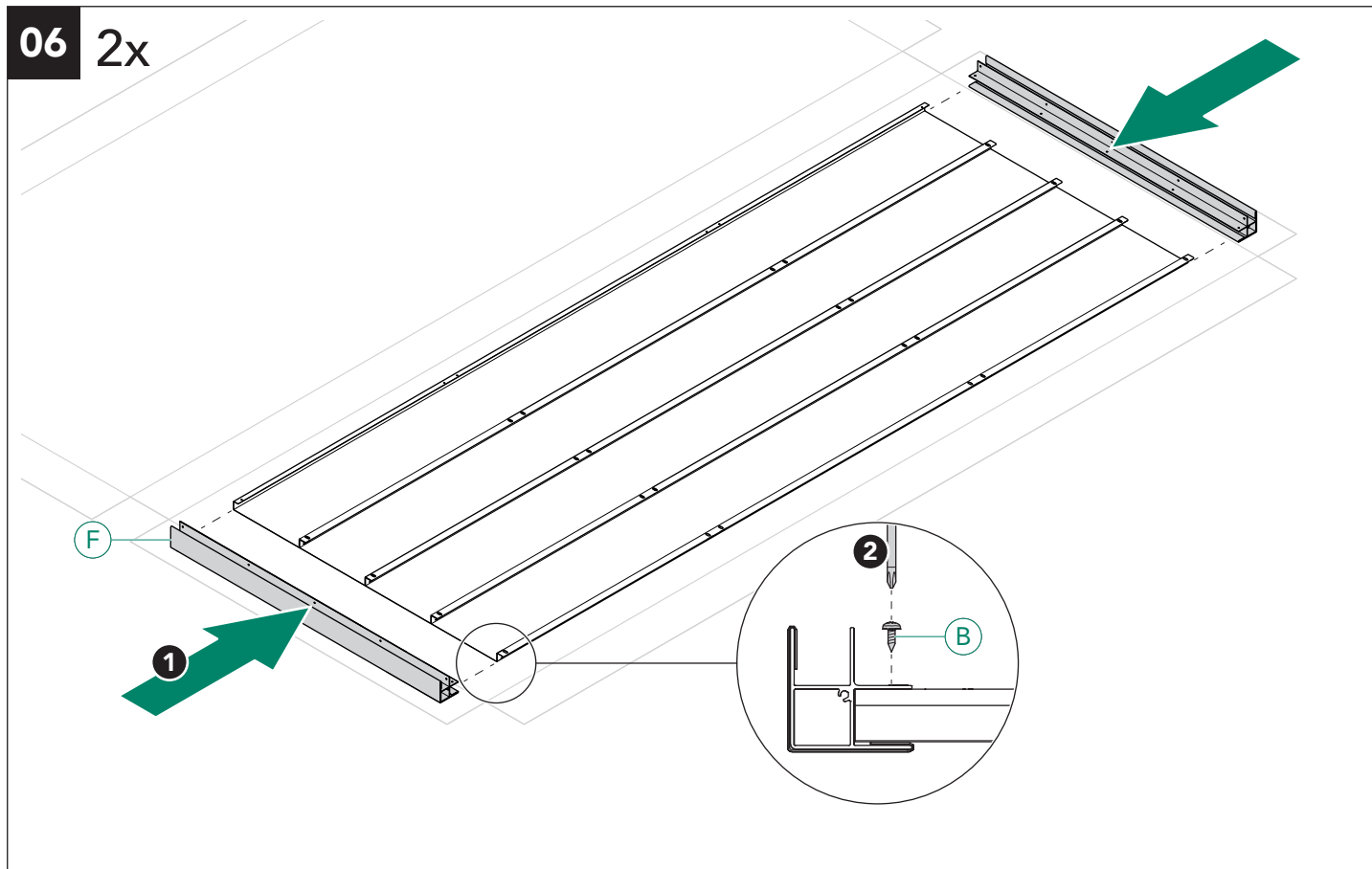

07 2x

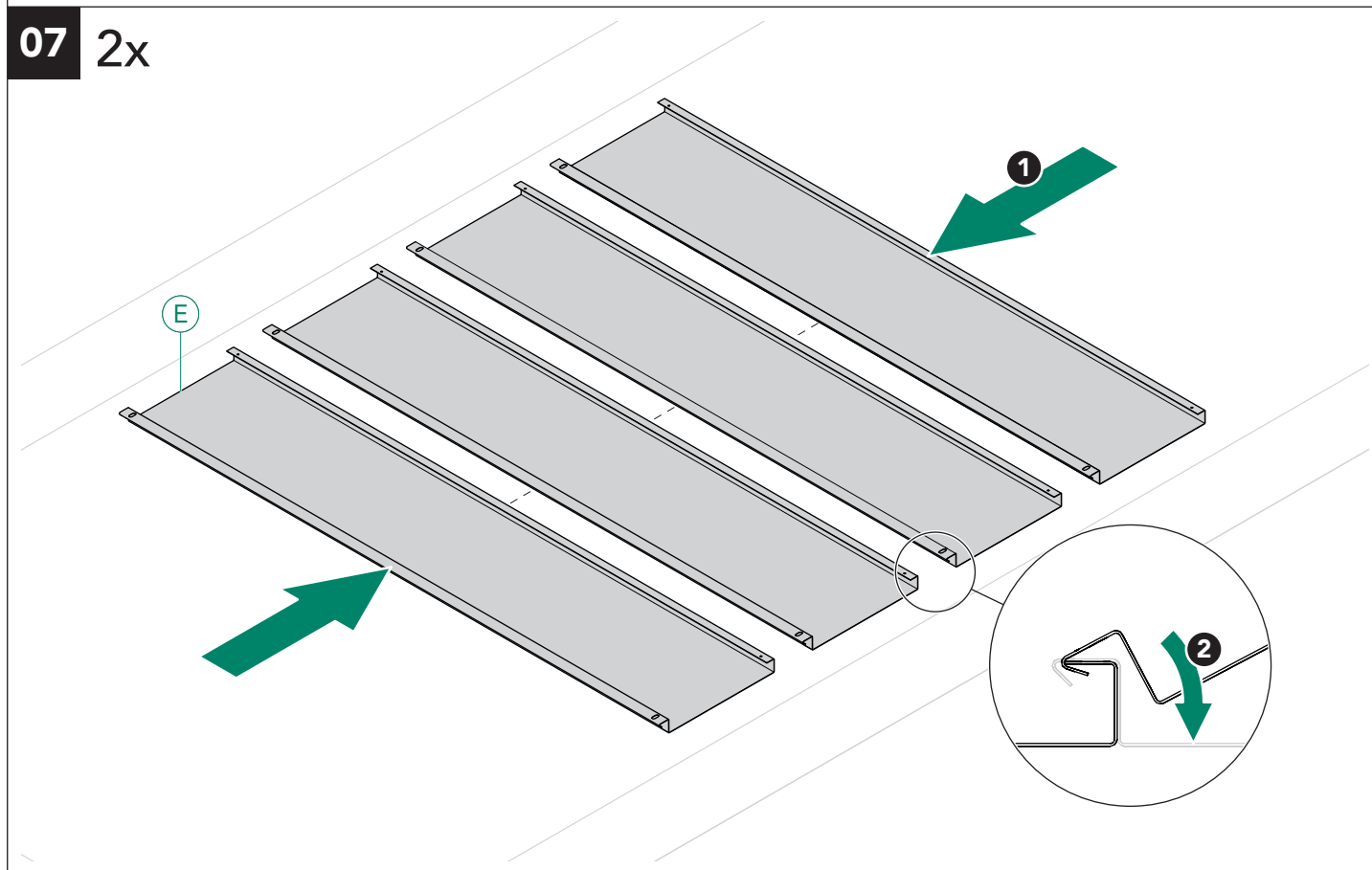

08

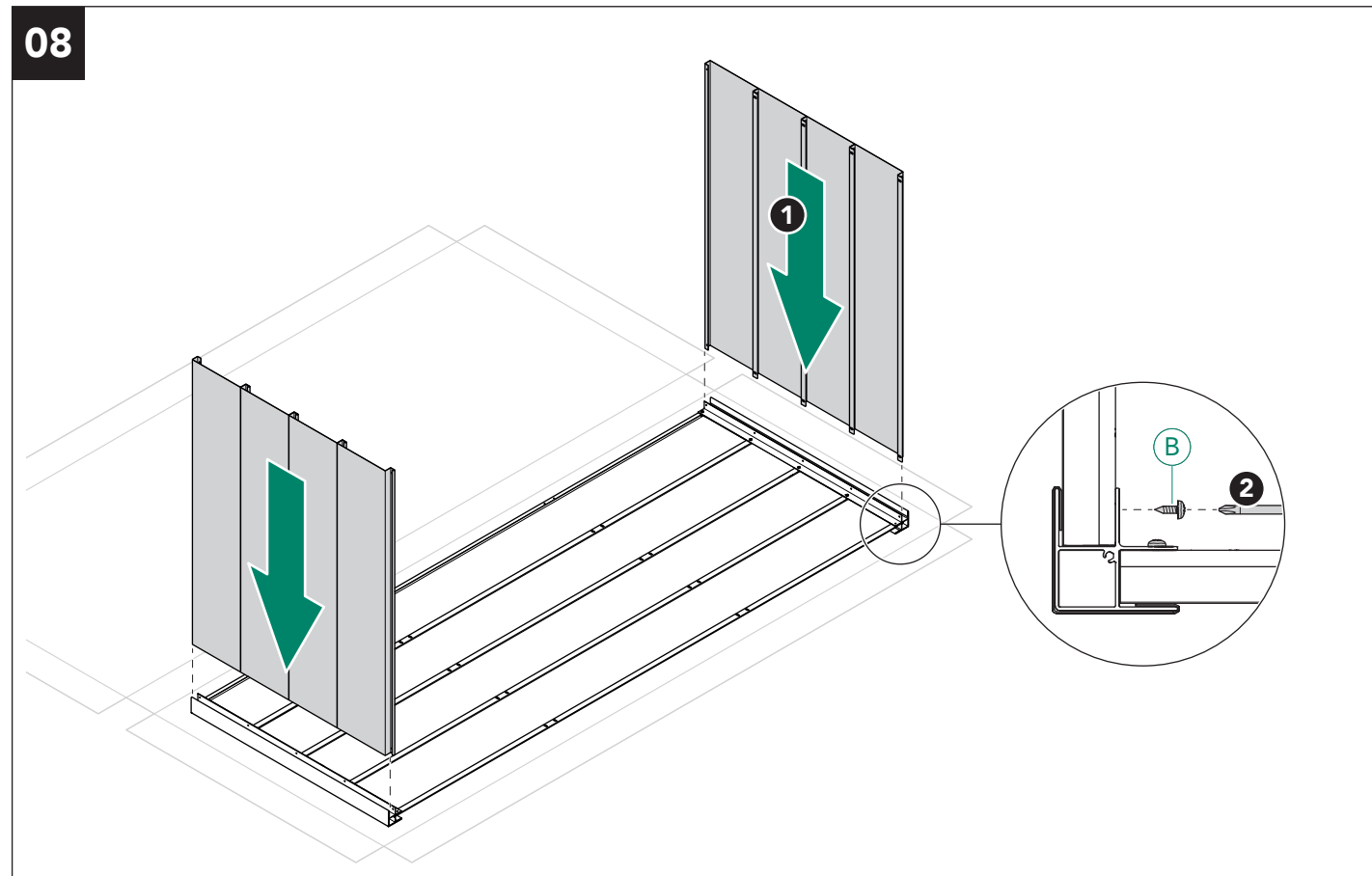

09

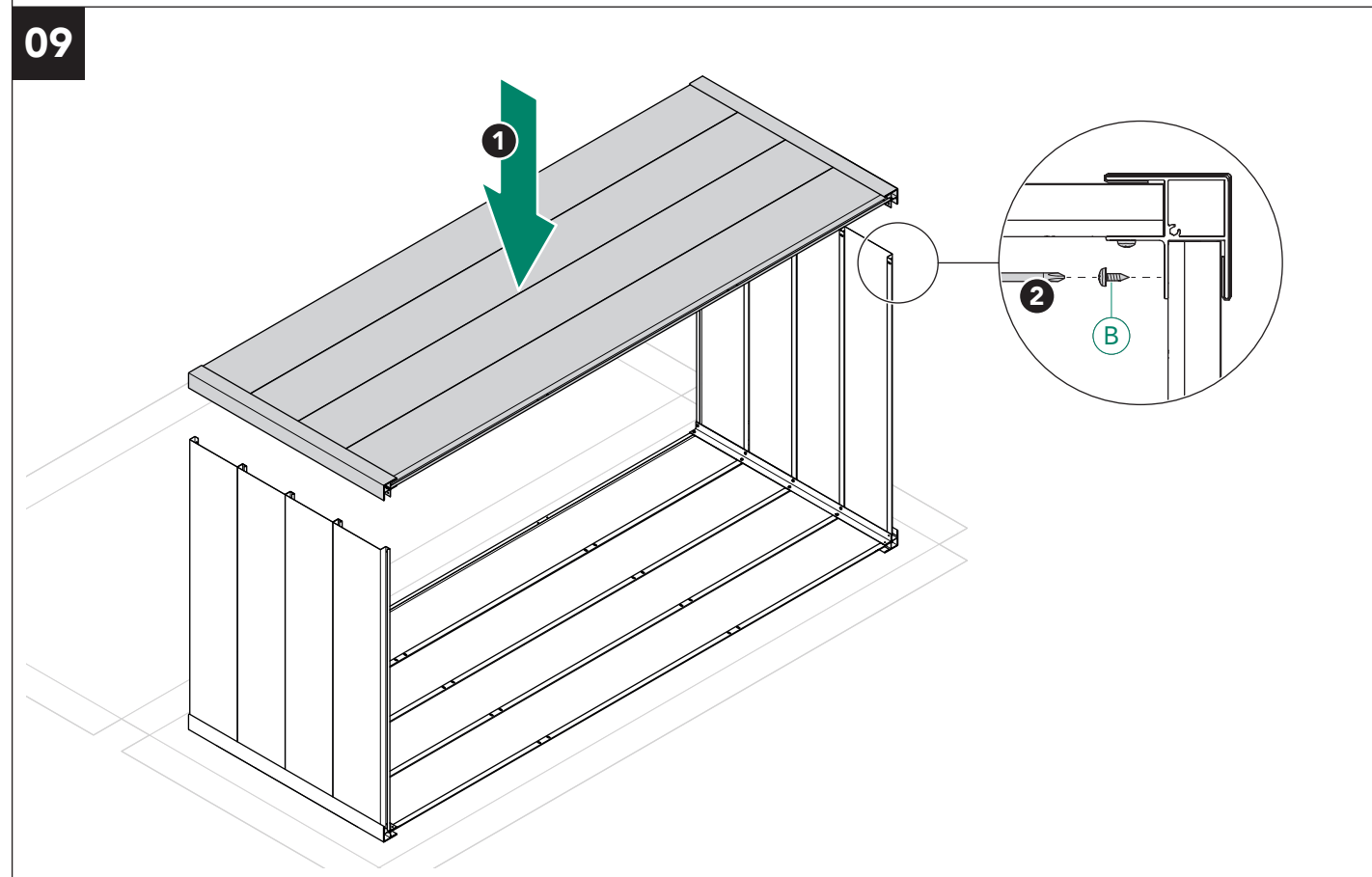



**10** 4x

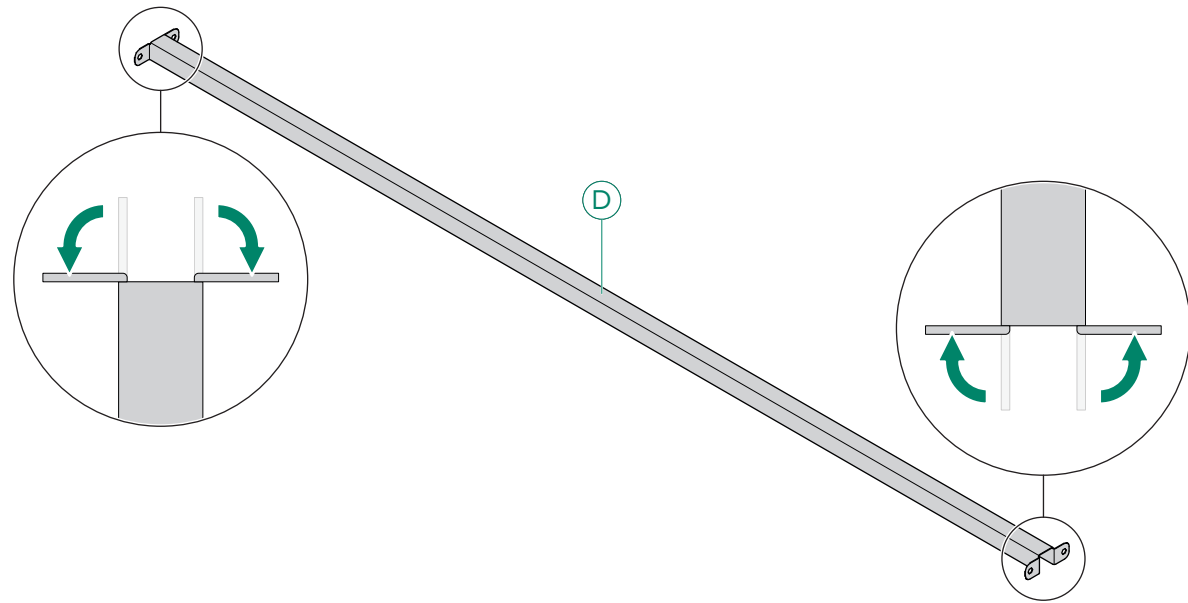

**11**

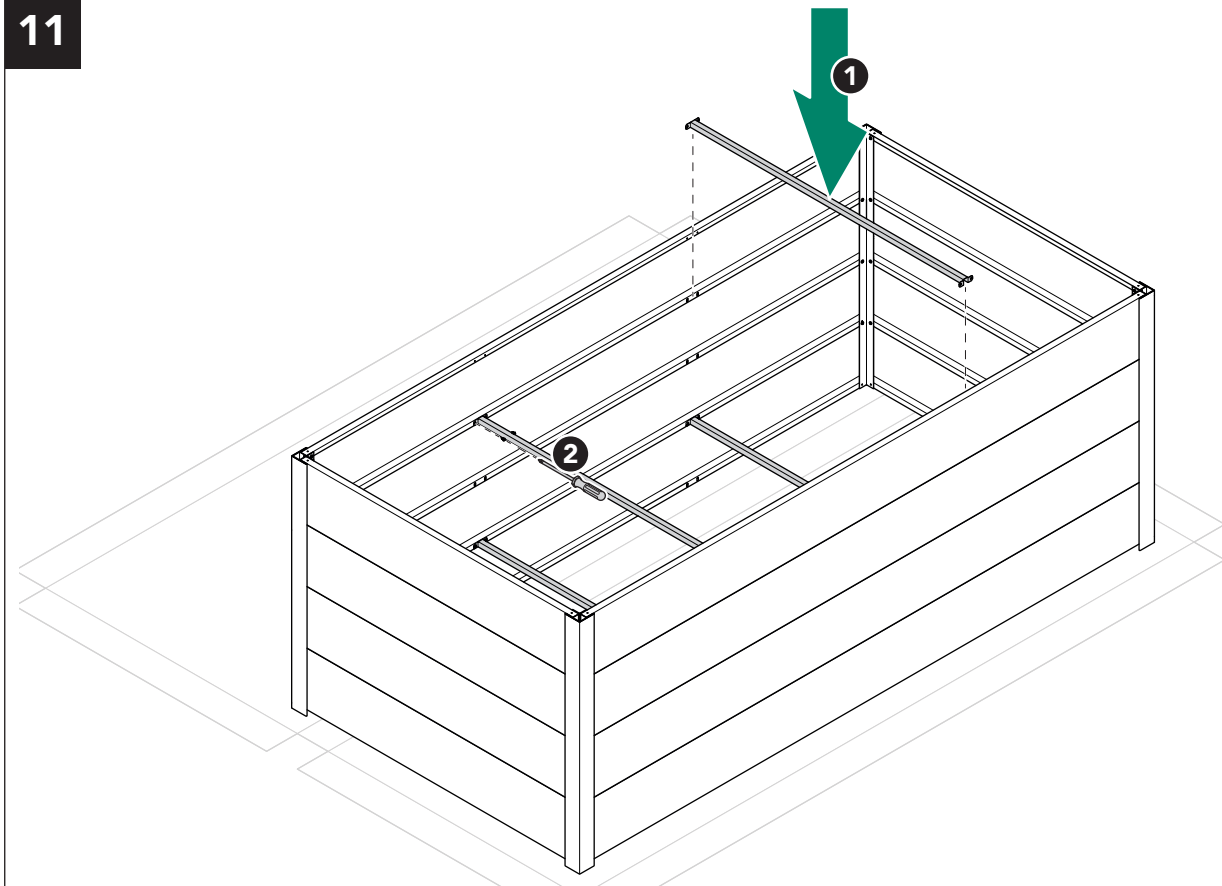

**12**

**12** 4x

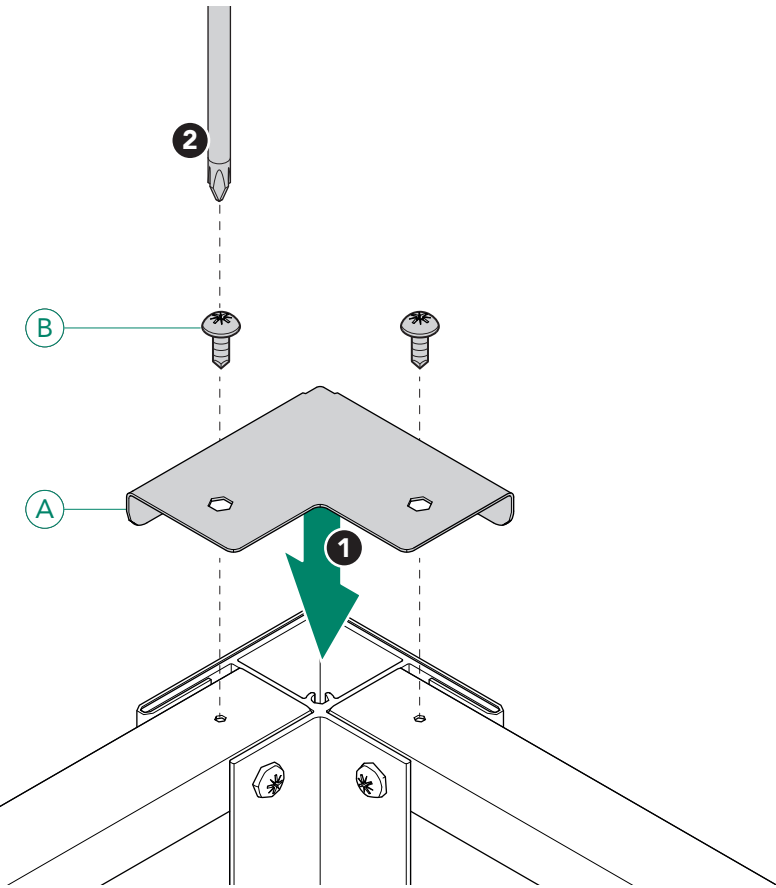

**13**

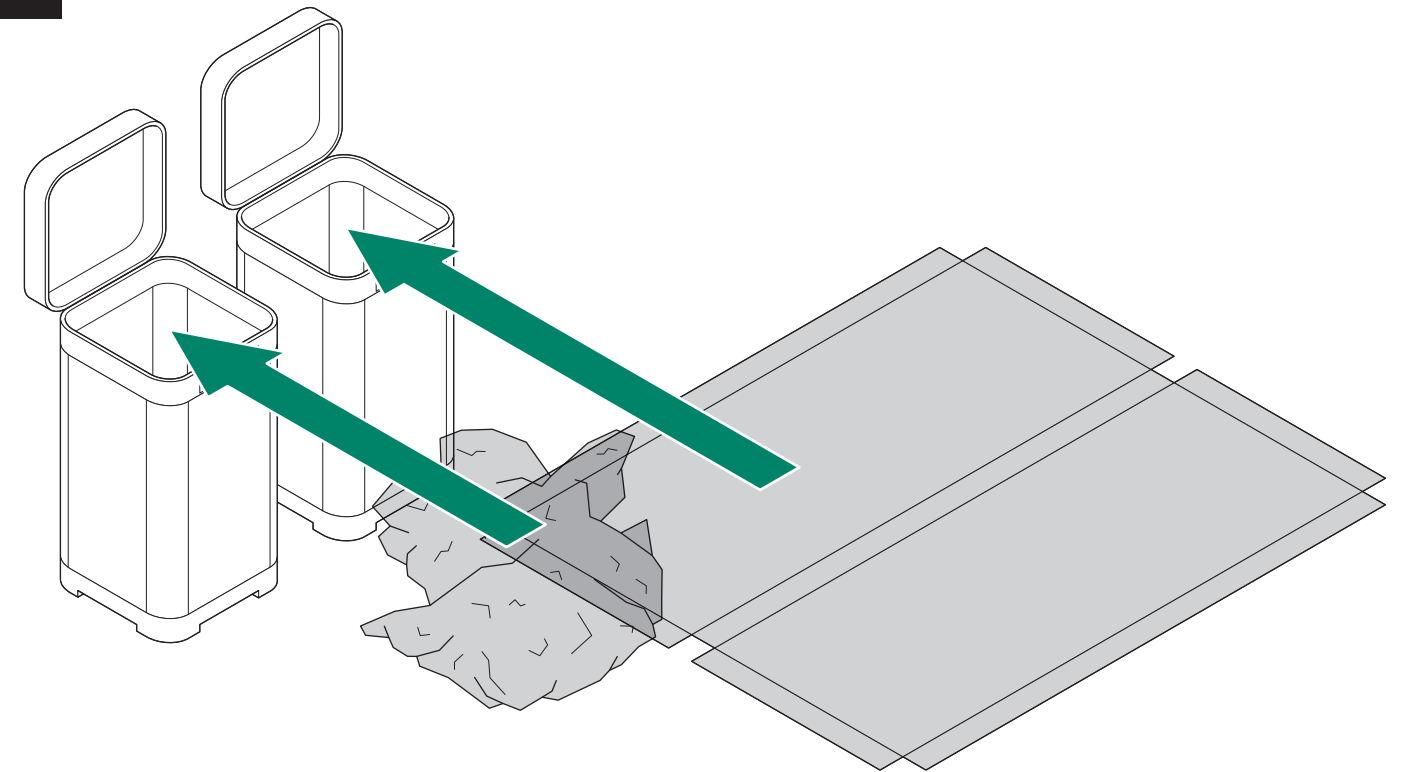

**13**

DE

## Was ist Cortenstahl?

Cortenstahl ist eine Stahlart, die unempfindlich gegen Witterungseinflüsse ist und daher eine lange Lebensdauer hat. Cortenstahl hat zunächst eine silbergraue Farbe und entwickelt nach einiger Zeit eine charakteristische, orangerote Patina, die nicht lackiert werden muss. Aufgrund der hohen Witterungsbeständigkeit und der besonderen Optik wird Cortenstahl gern im Außenbereich eingesetzt.

## Was ist der Unterschied zwischen Cortenstahl und Edelstahl?

Cortenstahl und Edelstahl ähneln sich zwar optisch, sie unterscheiden sich aber in ihren Eigenschaften. Edelstahl ist nicht so widerstandsfähig gegen Wind und Wetter und kann durchrosten. Cortenstahl hingegen entwickelt eine dichte Sperrschicht unter der Rostschicht und verhindert so, dass die Korrosion fortschreitet.

## Wie kann ich die Rostbildung beschleunigen?

Die Entwicklung der Edelstahloberfläche des Cortenstahls beginnt nach ca. drei Wochen und kann bis zu drei Jahren dauern. Sie können den Korrosionsvorgang aber auch beschleunigen, indem Sie ihn abwechselnd trockenen und feuchten Umgebungsbedingungen aussetzen: Dazu muss der Cortenstahl zunächst sorgfältig gereinigt und entfettet werden. Das geht am besten mit Aceton, einem Bremsenreiniger oder einem Farbverdünner. Man kann aber auch andere entfettende Mittel aus dem Haushalt nehmen, wie Geschirrspülmittel und einen Topfreiniger, der sich zudem gut eignet, die Oberfläche aufzurauen. Anschließend behandelt man den Cortenstahl mit einem Rostbeschleuniger.

Rezept für den Rostbeschleuniger zum Selbermischen:

- ½ Teelöffel Kochsalz
- 250 ml Essig oder 125 ml Essigessenz
- 750 ml weiches Leitungswasser oder destilliertes Wasser

Den Rostbeschleuniger rührt man so lange, bis das Salz komplett aufgelöst ist. Anschließend wird die Lösung mit einem Pinsel, einer Farbwalze oder einer Sprühflasche auf den Cortenstahl aufgetragen. Danach mit einem Schwammtuch nachglätten.

Die Schnellrosterlösung mehrere Stunden einwirken lassen und anschließend den Cortenstahl mit Wasser abspülen. Für eine intensivere Rostschicht den Vorgang mehrmals wiederholen.

Hinweis: Der Cortenstahl muss zwischen den Anwendungen vollständig trocknen. Nur so entwickelt sich der Rost wie gewünscht.

EN

## What is corten steel?

Corten (or weathered) steel is a type of steel which is weather-resistant and therefore has a long service life. Corten steel is initially silver-grey in colour. Over time, it develops its characteristic, orange-red patina which does not require painting. Due to its high resistance to weathering and its striking appearance, corten steel is popular for use in outdoor areas.

## What is the difference between corten steel and patina steel?

Corten steel and patina steel may look similar to each other, but their characteristics differ. Patina steel is not as resistant to wind and adverse weather, and can rust through. Corten steel, on the other hand, develops a thick barrier layer under its layer of rust and thus prevents corrosion from spreading through it.

## How can I get the rusting process to happen faster?

The development of the corten steel patina surface begins after approximately three weeks, and can take up to three years. However, you can speed up the corrosion process by exposing it alternatively to dry and humid ambient conditions as follows:

For this purpose, the corten steel first has to be carefully cleaned and degreased. This is best carried out using acetone, a brake cleaner or a paint thinner. You can also use other, household degreasing agents such as washing-up liquid and a pot scrubber, which is good for roughening the surface. Subsequently, treat the corten steel with rust accelerator.

Recipe for making your own rust accelerator:

- ½ teaspoon table salt
- 250 ml vinegar or 125 ml vinegar essence
- 750 ml soft tap water or distilled water

Stir the rust accelerator until the salt has completely dissolved. Now apply the solution onto the corten steel using a brush, a paint roller or a spray bottle. Then even out using a sponge cloth.

Allow the rapid rust solution to take effect for several hours and then rinse down the corten steel with water. Repeat the process several times for a more intensive rust layer.

Note: The corten steel must dry out completely between the applications, as only then will the rust develop as desired.



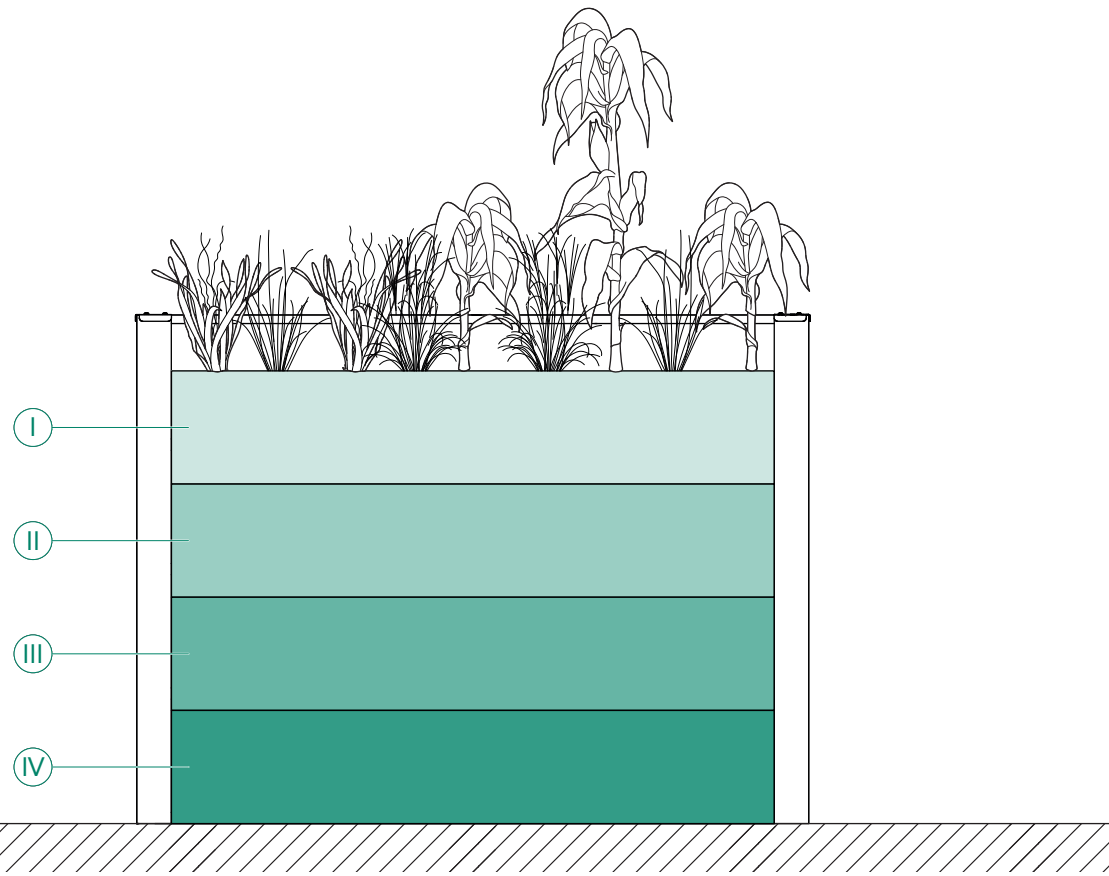

DE

### Tipps:

- I Hochbeeterde. Speziell ausgelegt auf stark zehrende Pflanzen
- II Grober Kompost. Kann auch mit etwas Laub vermischt werden
- III Häckselgut, Herbstlaub oder andere Pflanzenreste
- IV Grobe Äste, Zweige und Sträucherschnitt

EN

### Tips:

- I Raised bed soil. Specially designed for plants that consume a lot of resources
- II Coarse compost. Can also be mixed with some foliage
- III Shredded material, autumn leaves or other plant residues
- IV Coarse branches, twigs and shrub cuttings

DE

### Danke für Ihr Vertrauen!

Sie sind mit unserem Produkt zufrieden? Die ersten neidischen Blicke wurden gesammelt? Dann würden wir uns über eine Bewertung auf unserer Website, Facebook oder Instagram freuen!  
[www.guardi.at](http://www.guardi.at)  
[www.facebook.com/GUARDIGmbH](https://www.facebook.com/GUARDIGmbH)  
[www.instagram.com/guardi\\_gmbh](https://www.instagram.com/guardi_gmbh)

Wir sind stets bemüht, unsere Produkte und unseren Service für Sie zu verbessern.

Benötigen Sie weitere Hilfe oder Unterstützung beim Aufbau, helfen wir Ihnen gern. Bitte schreiben Sie uns ein E-Mail an [shop@guardi.at](mailto:shop@guardi.at)

EN

### Thank you for trusting us!

Happy with our product? Caught the neighbours sneaking an envious glance or two? We'd love you to leave a review on our website, Facebook or Instagram!  
[www.guardi.at](http://www.guardi.at)  
[www.facebook.com/GUARDIGmbH](https://www.facebook.com/GUARDIGmbH)  
[www.instagram.com/guardi\\_gmbh](https://www.instagram.com/guardi_gmbh)

We are constantly working to improve our products and service for you.

If you require further help or support with assembly, we will be happy to help. Please send us an email at [shop@guardi.at](mailto:shop@guardi.at)



# STAURAUUM MIT DESIGN



**HOCHBEET**



**GARTENHAUS**



**GARTENBOX**



**MÜLLTONNENBOX**



[shop@guardi.at](mailto:shop@guardi.at)

[www.guardi.at](http://www.guardi.at)

+49 (0) 180 7000 777  
+43 (0) 5 05 890